

Optimierung Busangebot Region Olten Gösgen Gäu

Informationsveranstaltung

26. Januar 2009

Olten

Optimierung Busangebot Region Olten Gösgen Gäu

Referenten

- Walter Straumann, Regierungsrat
- Ernst Zingg, Präsident Regionalverein OGG und Stadtpräsident Olten
- René Suter, Kantonsingenieur und Chef AVT
- Roland Haldemann, Bahn + Bus Beratung AG 3B
- Markus Hofer, Direktor BOGG

Optimierung Busangebot Region Olten Gösgen Gäu

Traktanden

- | | |
|-------------------------------------|-----------------|
| 1. Begrüssung | Straumann/Zingg |
| 2. Rahmenbedingungen/Ziele | Suter |
| 3. Ausgangslage | Haldemann |
| 4. Vorstellung Buskonzept | Haldemann |
| 5. Kostenbeteiligung der Gemeinden | Suter |
| 6. Vernehmlassung/weiteres Vorgehen | Suter |
| 7. Sicht Transportunternehmungen | Hofer |
| 8. Sicht Agglomeration AareLand | Zingg |
| 9. Fragen/Diskussion | Straumann |

Optimierung Busangebot Region Olten Gösgen Gäu

Traktanden

1. Begrüssung	Straumann/Zingg
2. Rahmenbedingungen/Ziele	Suter
3. Ausgangslage	Haldemann
4. Vorstellung Buskonzept	Haldemann
5. Kostenbeteiligung der Gemeinden	Suter
6. Vernehmlassung/weiteres Vorgehen	Suter
7. Sicht Transportunternehmungen	Hofer
8. Sicht Agglomeration AareLand	Zingg
9. Fragen/Diskussion	Straumann

Optimierung Busangebot Region Olten Gösgen Gäu

Traktanden

- | | |
|-------------------------------------|-----------------|
| 1. Begrüssung | Straumann/Zingg |
| 2. Rahmenbedingungen/Ziele | Suter |
| 3. Ausgangslage | Haldemann |
| 4. Vorstellung Buskonzept | Haldemann |
| 5. Kostenbeteiligung der Gemeinden | Suter |
| 6. Vernehmlassung/weiteres Vorgehen | Suter |
| 7. Sicht Transportunternehmungen | Hofer |
| 8. Sicht Agglomeration AareLand | Zingg |
| 9. Fragen/Diskussion | Straumann |

Optimierung Busangebot Region Olten Gösgen Gäu

Ziele

- Aufrechterhaltung und Verbesserung der Erreichbarkeit der Agglomeration
- Vom minimalen Grundangebot zur echten Alternative zum MIV
- Erhöhung des Modal-Splits des ÖV im Solothurner Teil der Agglomeration AareLand
- Umsetzung erster Massnahmen des Regionalen Entwicklungskonzepts Niederamt
- Stärkung der Zuverlässigkeit und Betriebsstabilität

Optimierung Busangebot Region Olten Gösgen Gäu

Vorgehen bei der Planung

- Integrale Massnahme Aggloprogramm AareLand
- Einbezug Massnahmen aus der „Vision 2025“ des Regionalen Raumentwicklungskonzepts Niederamt
- Auftrag an Planungsbüro Bahn + Bus Beratung AG 3B
- Arbeitsgruppe durch Regierungsrat eingesetzt:
 - Regionalverein OGG
 - Gemeinden
 - Transportunternehmen
 - Kantonale Verwaltung (AVT und ARP)
- Vernehmlassung

Optimierung Busangebot Region Olten Gösgen Gäu

Traktanden

- | | |
|-------------------------------------|-----------------|
| 1. Begrüssung | Straumann/Zingg |
| 2. Rahmenbedingungen/Ziele | Suter |
| 3. Ausgangslage | Haldemann |
| 4. Vorstellung Buskonzept | Haldemann |
| 5. Kostenbeteiligung der Gemeinden | Suter |
| 6. Vernehmlassung/weiteres Vorgehen | Suter |
| 7. Sicht Transportunternehmungen | Hofer |
| 8. Sicht Agglomeration AareLand | Zingg |
| 9. Fragen/Diskussion | Straumann |

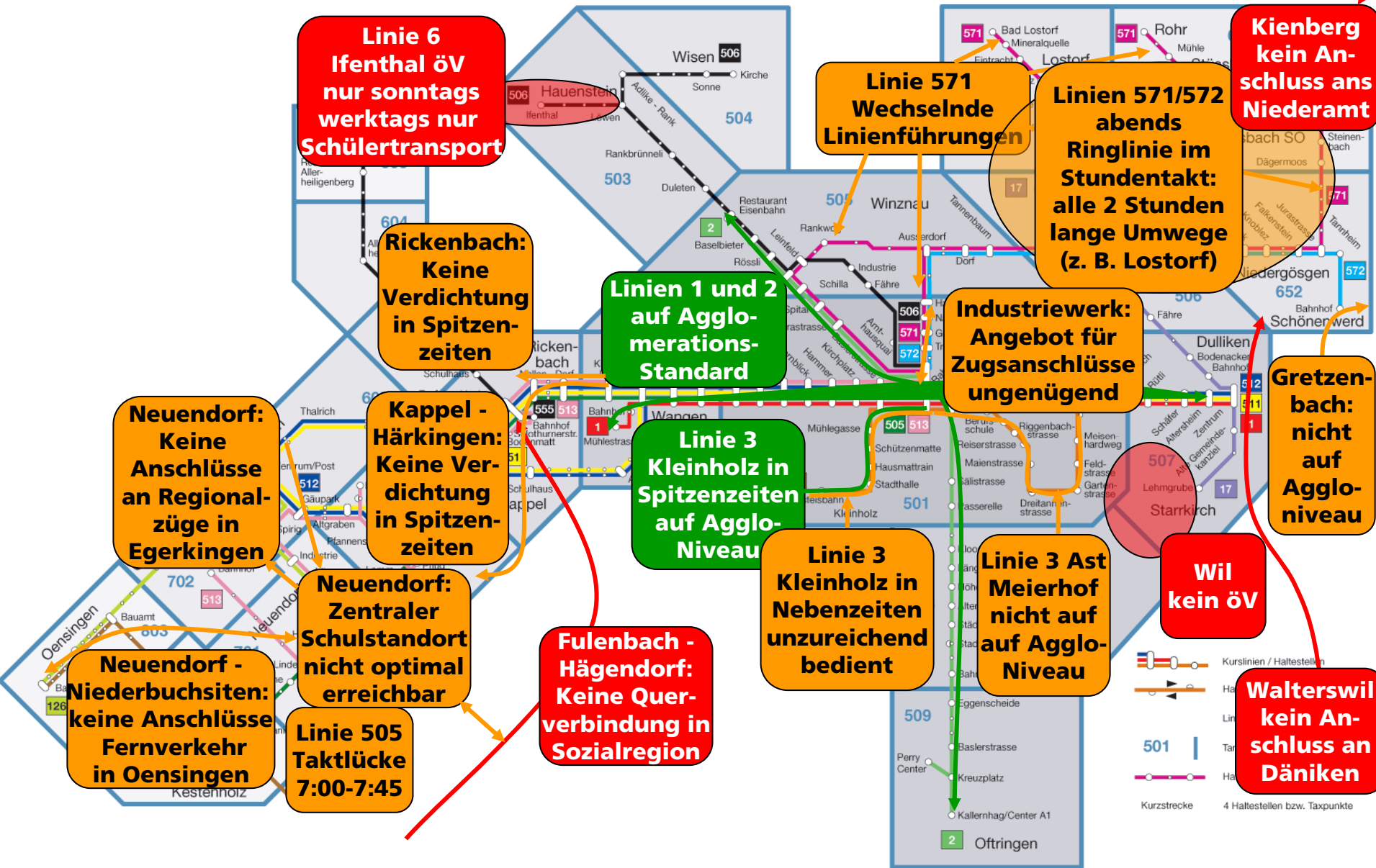

Optimierung Busangebot Region Olten Gösgen Gäu

Massnahmen

- Schliessen von Taktlücken und Ausdehnung der Bedienungszeiten abends und am Wochenende
- Stärkung des ÖV-Angebots im Agglomerationsgürtel
- Verbesserung der Verknüpfung Bahn/Bus
- Berücksichtigung von Schülerbeziehungen
- Berücksichtigung von Sozialregionen
- Erschliessung bisher nicht bedienter Orte/Relationen
- Klare, einfach verständliche Linienführung möglichst für alle Wochentage und Tageszeiten

Optimierung Busangebot Region Olten Gösgen Gäu

Traktanden

- | | |
|-------------------------------------|-----------------|
| 1. Begrüssung | Straumann/Zingg |
| 2. Rahmenbedingungen/Ziele | Suter |
| 3. Ausgangslage | Haldemann |
| 4. Vorstellung Buskonzept | Haldemann |
| 5. Kostenbeteiligung der Gemeinden | Suter |
| 6. Vernehmlassung/weiteres Vorgehen | Suter |
| 7. Sicht Transportunternehmungen | Hofer |
| 8. Sicht Agglomeration AareLand | Zingg |
| 9. Fragen/Diskussion | Straumann |

Optimierung Busangebot Region Olten Gösgen Gäu
ANGEBOTSKONZEPT 2010

Grundsätze Planungsphilosophie

Angebotsniveau	MO – FR HVZ	MO – FR ZZ	SA Tag	SO Tag	MO – SO Abend
Maxi	X				
Midi		X	X		
Mini				X	X

Optimierung Busangebot Region Olten Gösgen Gäu

ANGEBOTSKONZEPT 2010

Zwei Korridore

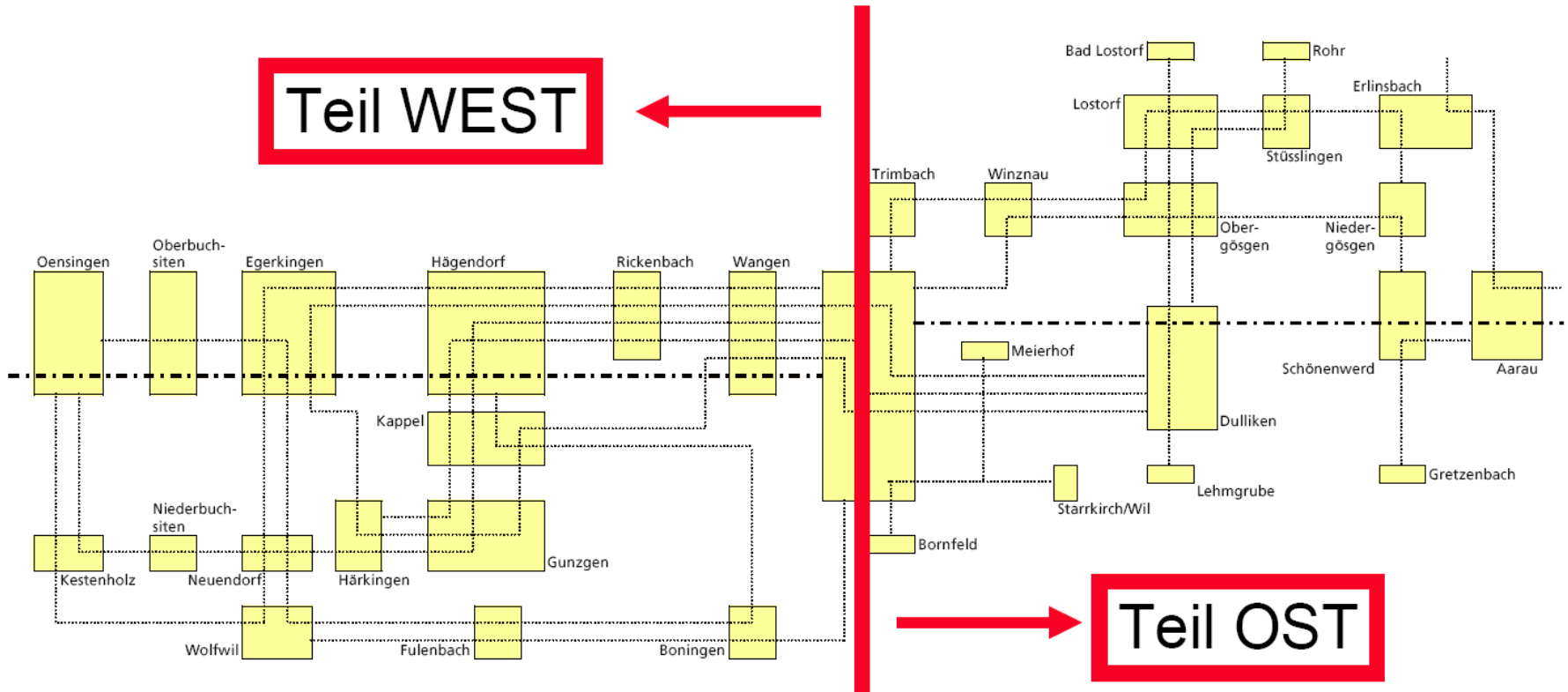

Optimierung Busangebot Region Olten Gösgen Gäu

ANGEBOTSKONZEPT 2010

Montag - Freitag Hauptverkehrszeiten HVZ **IST**

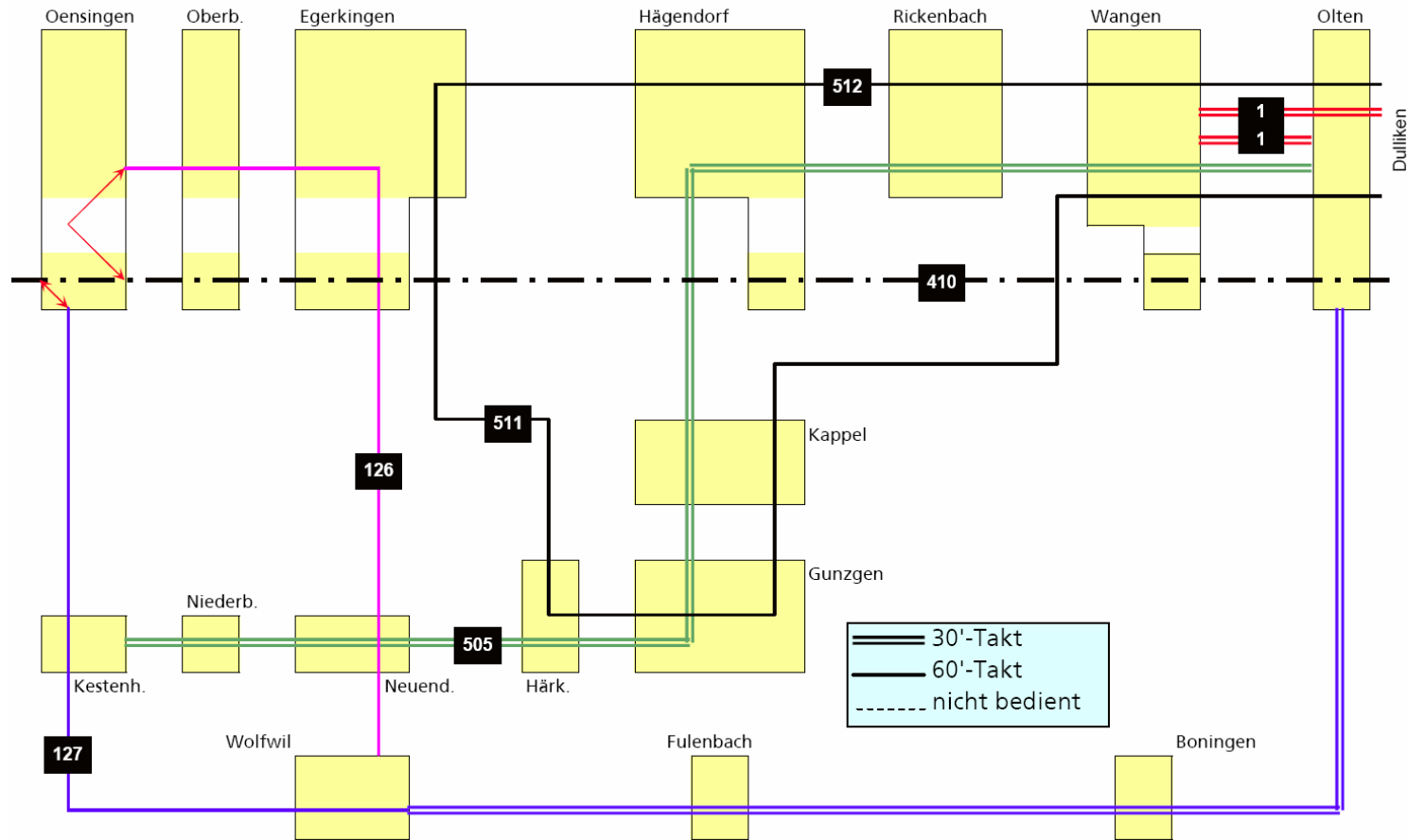

Optimierung Busangebot Region Olten Gösgen Gäu

ANGEBOTSKONZEPT 2010

MO - FR Hauptverkehrszeiten

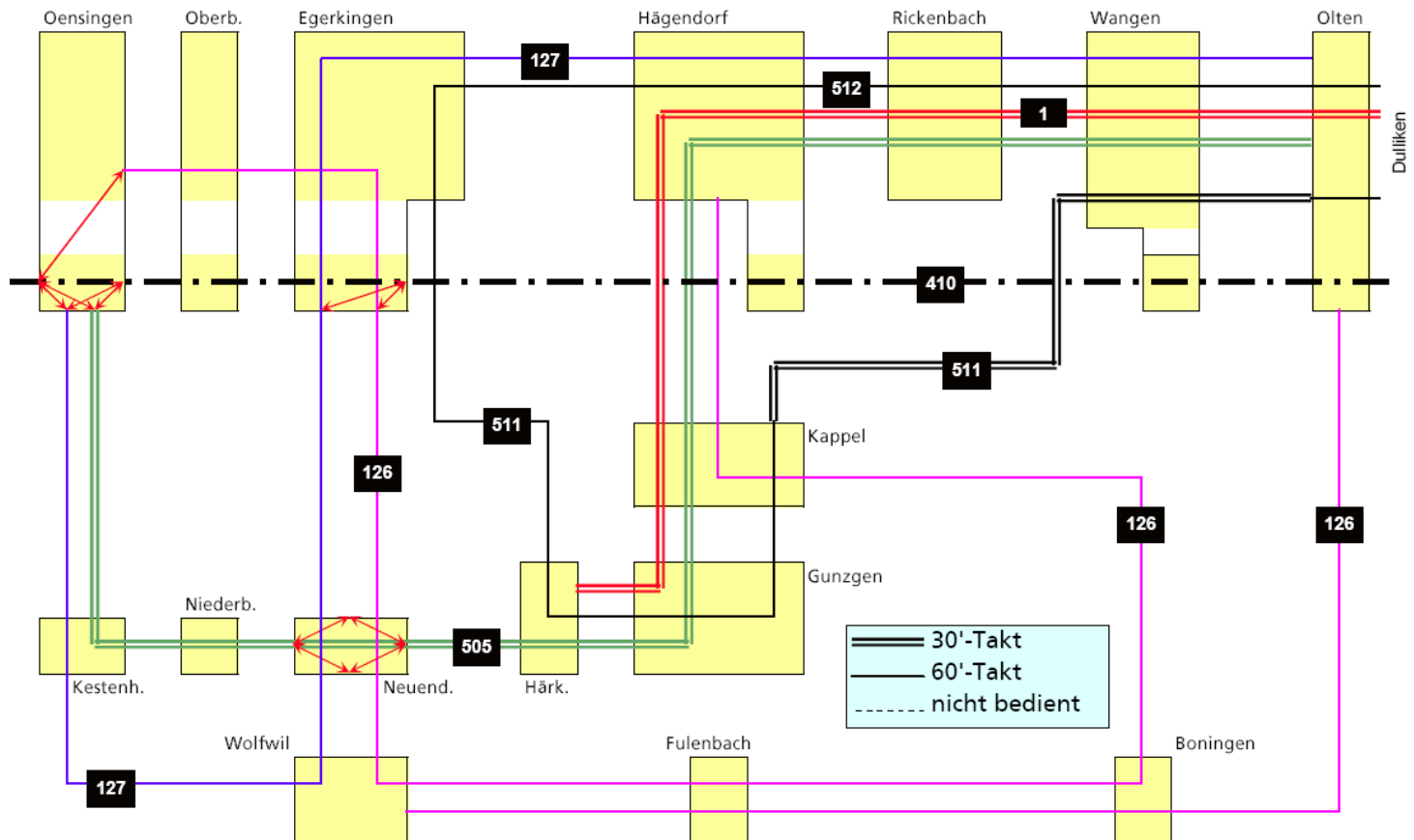

Optimierung Busangebot Region Olten Gösgen Gäu

ANGEBOTSKONZEPT 2010

MO - FR Zwischenzeiten und SA Tag

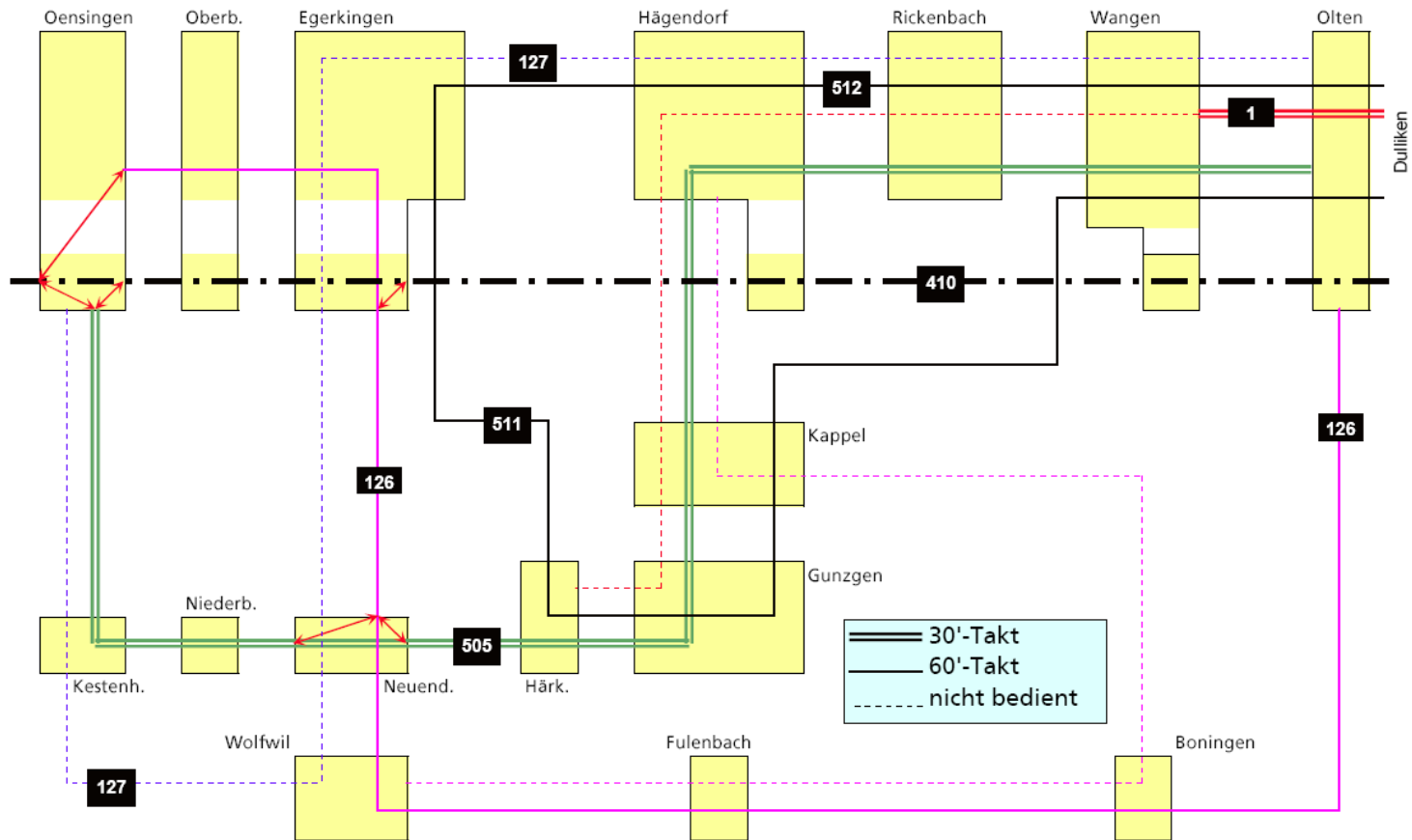

Optimierung Busangebot Region Olten Gösgen Gäu

ANGEBOTSKONZEPT 2010

SO Tag und MO - SO Randzeiten

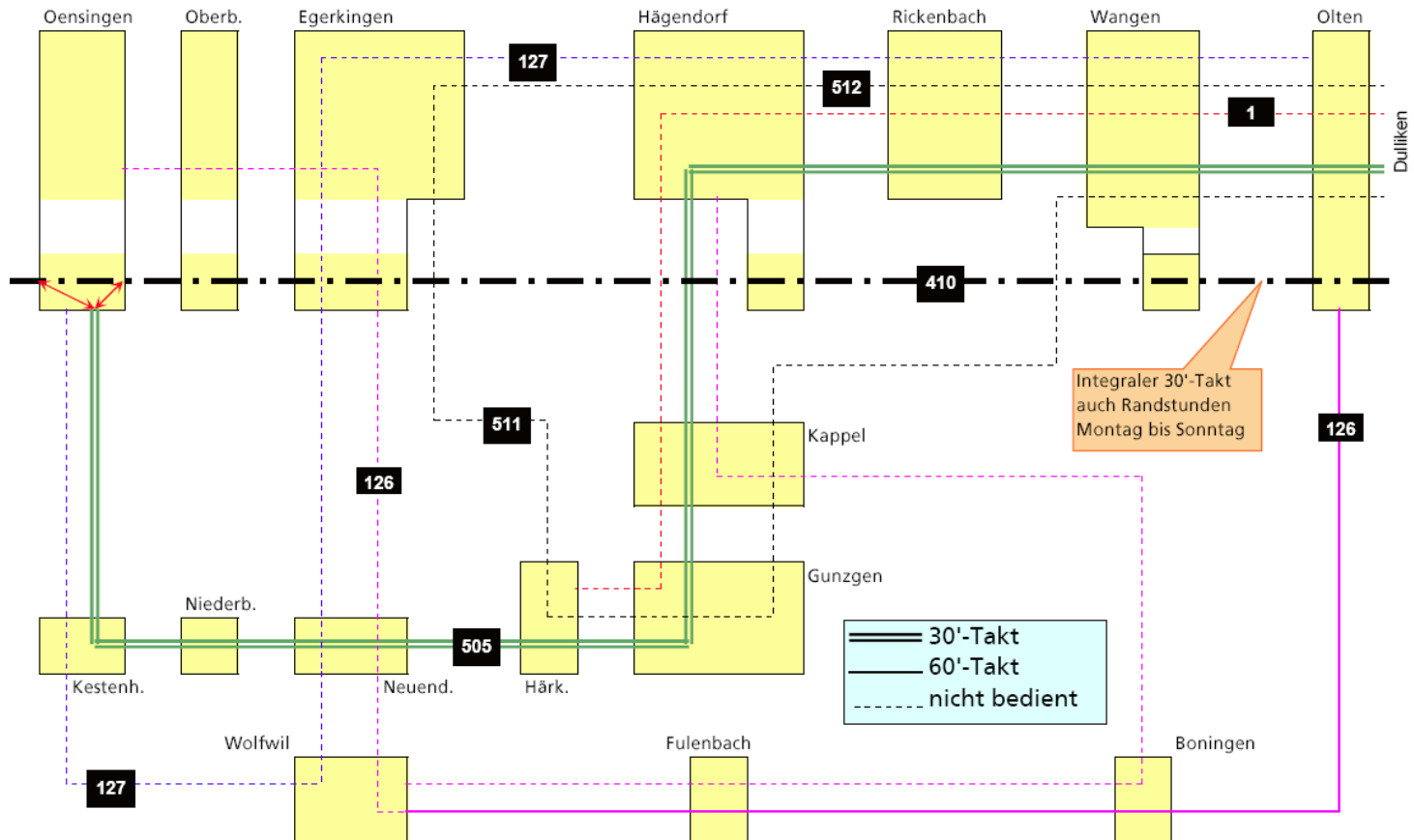

Optimierung Busangebot Region Olten Gösgen Gäu

ANGEBOTSKONZEPT 2010

Montag - Freitag Hauptverkehrszeiten HVZ **IST**

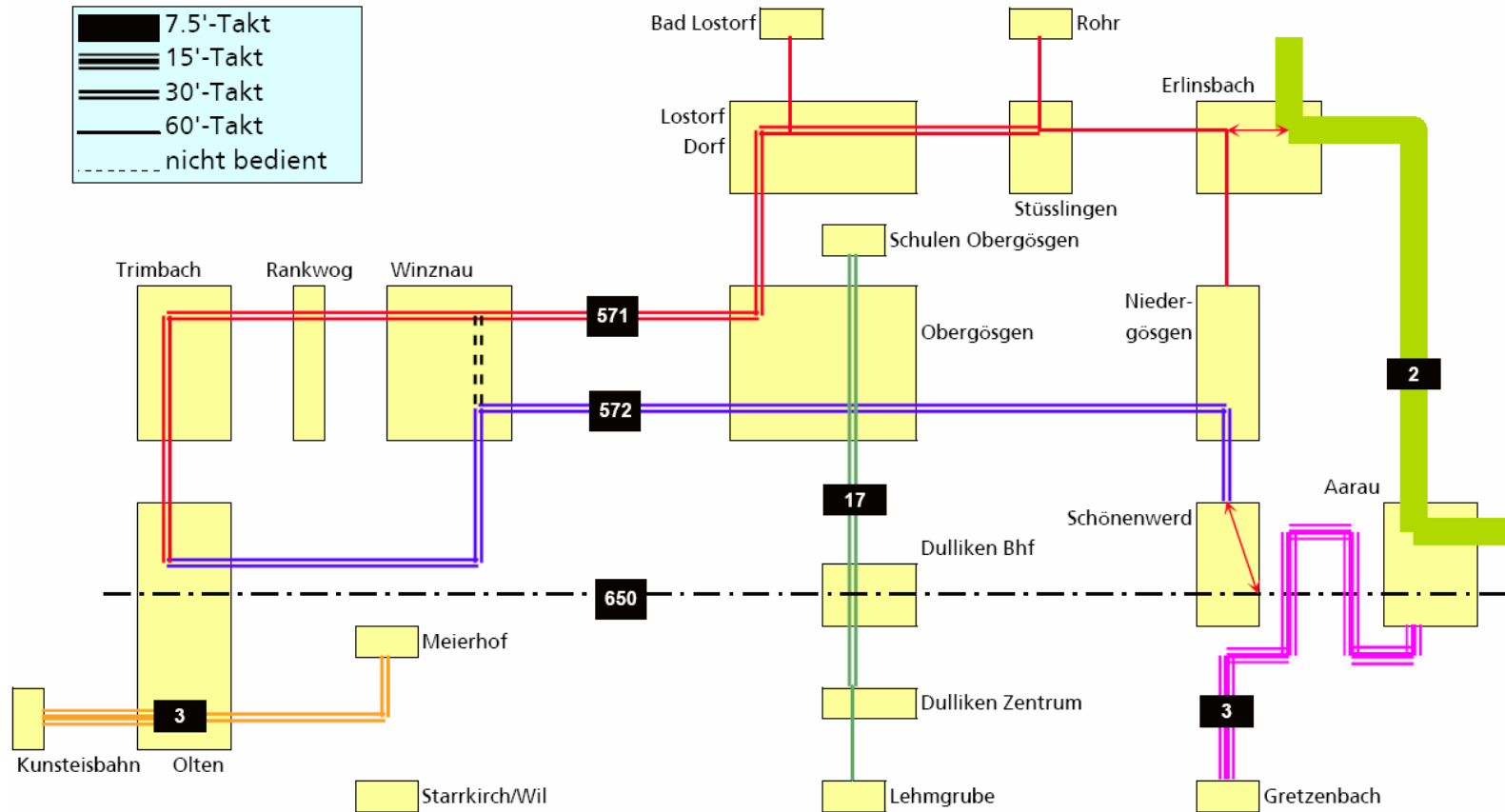

Optimierung Busangebot Region Olten Gösgen Gäu

ANGEBOTSKONZEPT 2010

MO - FR Hauptverkehrszeiten

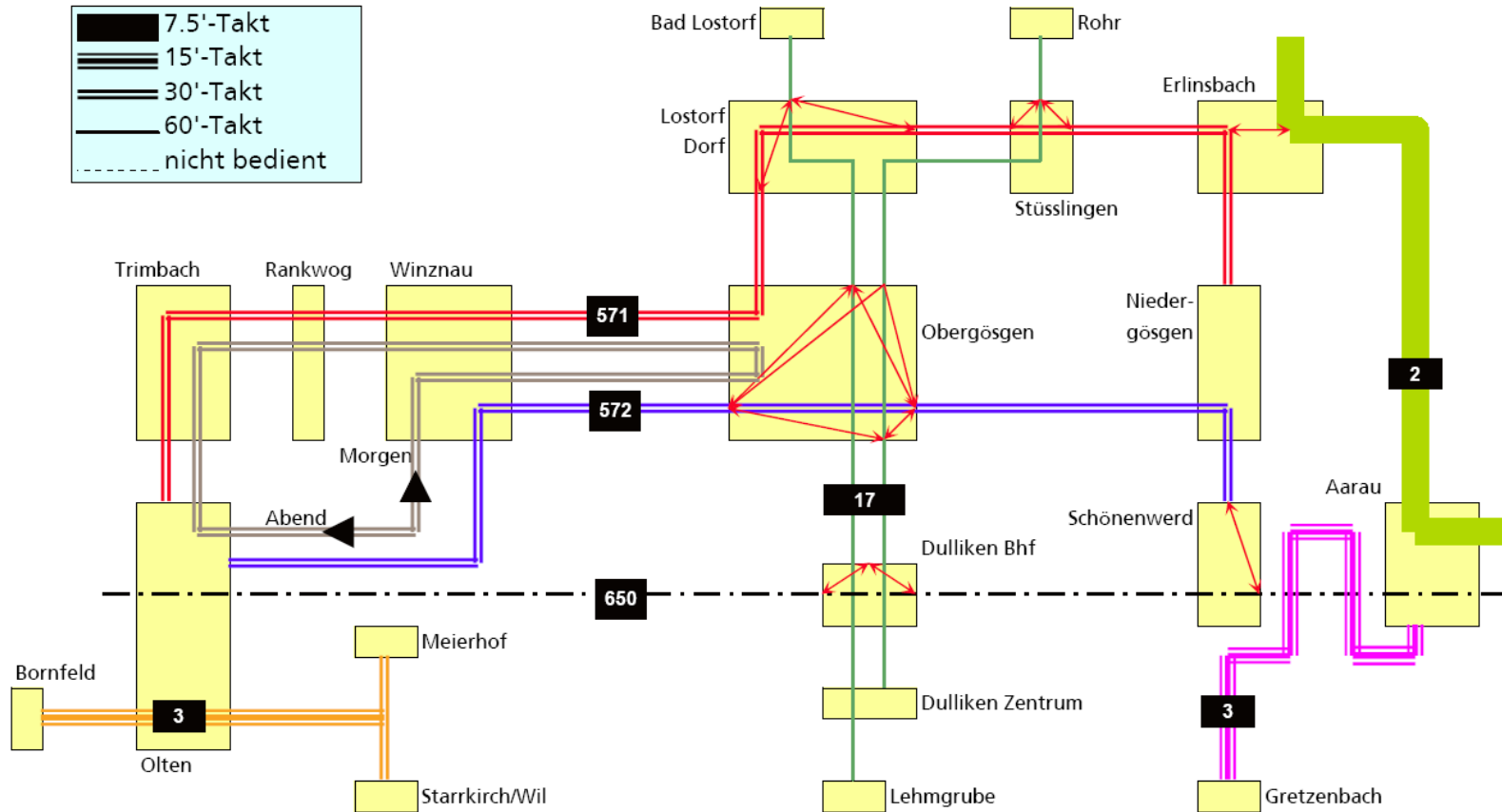

Optimierung Busangebot Region Olten Gösgen Gäu

ANGEBOTSKONZEPT 2010

MO - FR Zwischenzeiten

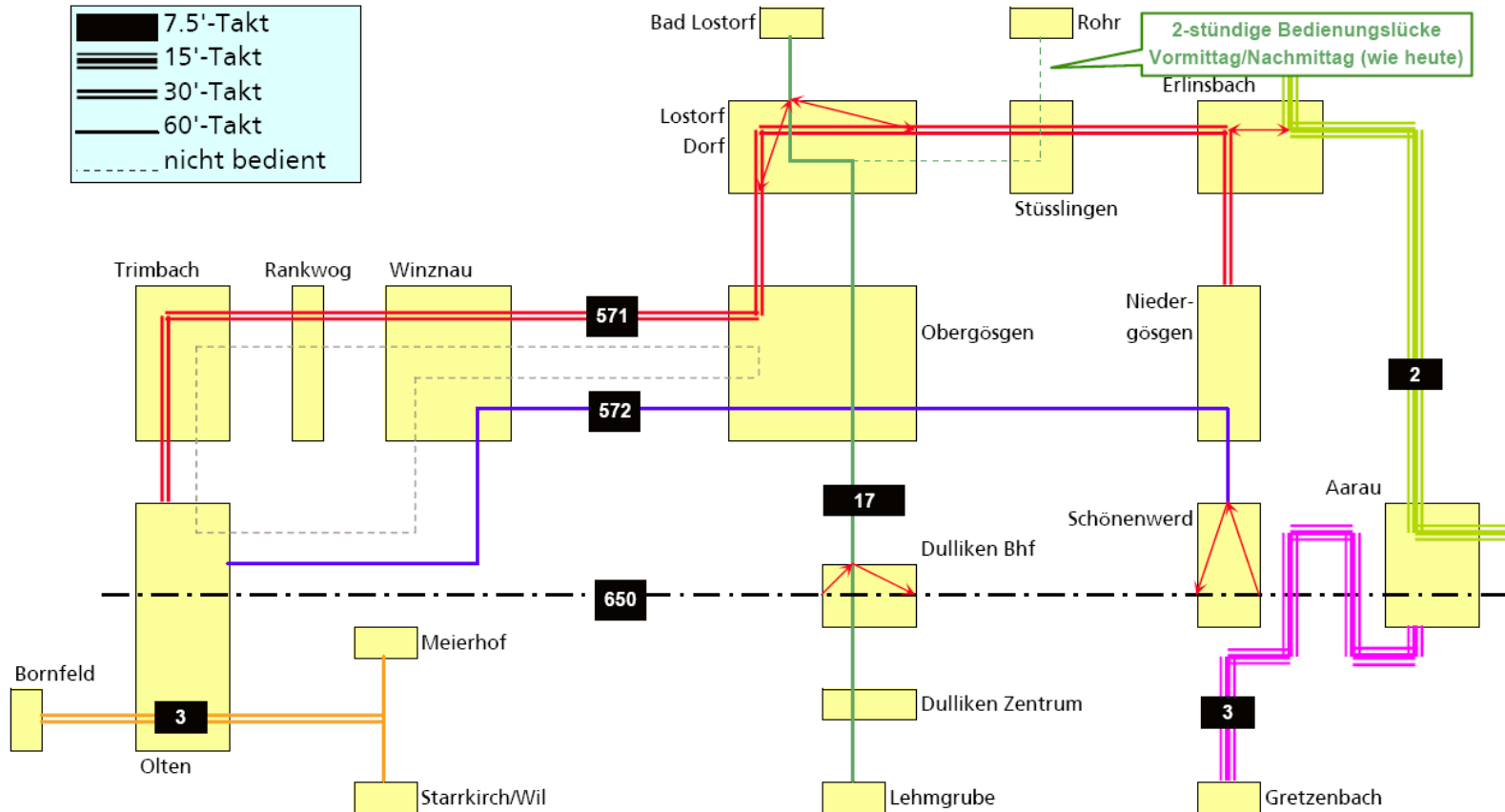

Optimierung Busangebot Region Olten Gösgen Gäu

ANGEBOTSKONZEPT 2010

SA Tag

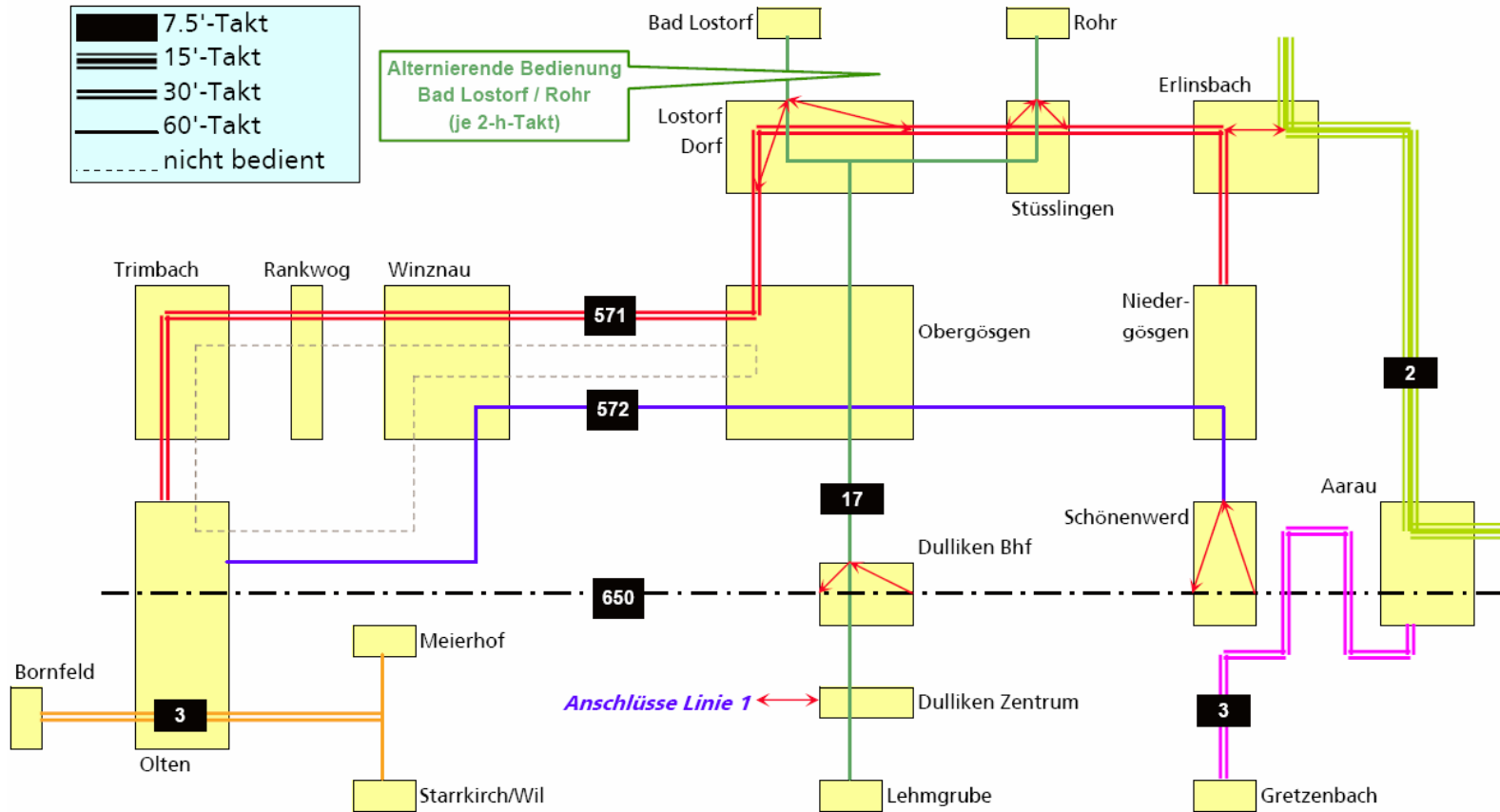

Optimierung Busangebot Region Olten Gösgen Gäu

ANGEBOTSKONZEPT 2010

SO Tag

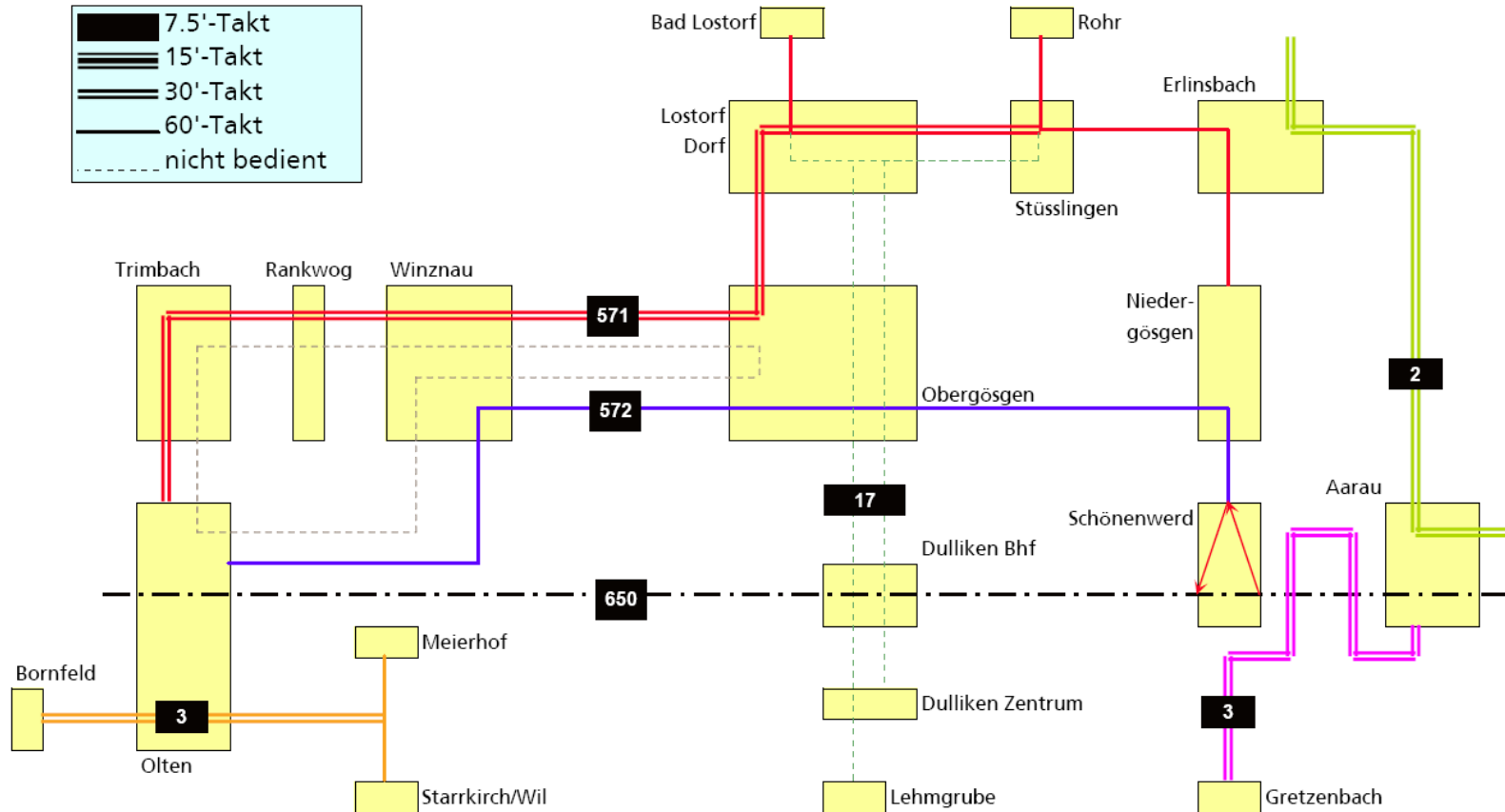

Optimierung Busangebot Region Olten Gösgen Gäu

ANGEBOTSKONZEPT 2010

MO - SO Randzeiten

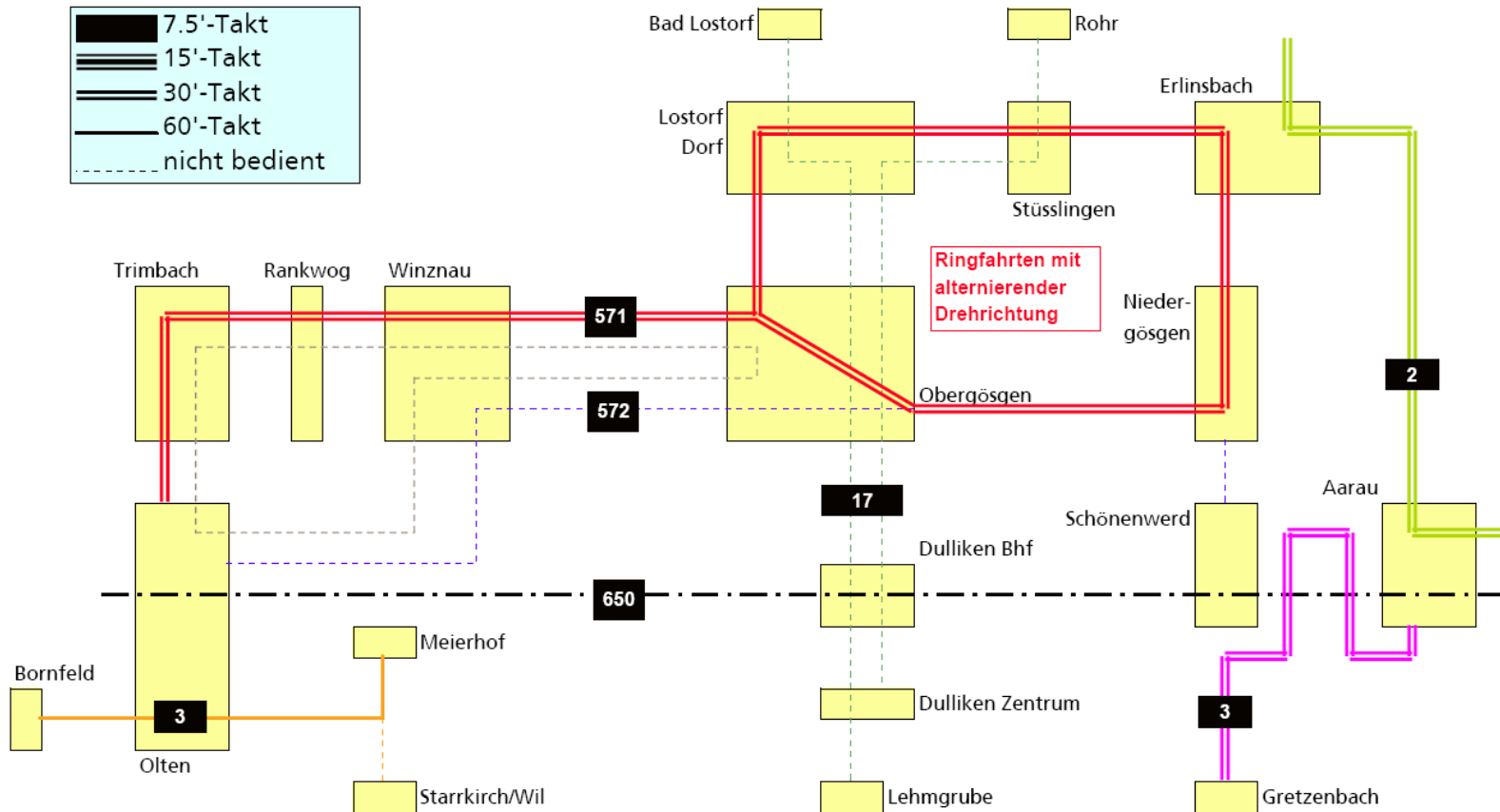

Isolierte Einzelanliegen

- Bus-Direktverbindung Aarau – Zofingen
- Busverbindung Gäu - Oberaargau
- Anbindung Kienberg ans Niederamt
- Ortsbus Däniken
Integration Gretzenbach/Walterswil
- Integration Schülerverkehr
Hauenstein-Ifenthal-Wisen in regulären ÖV

Weitere mögliche Ausbauschritte

- Integraler 30'-Takt SBB-Linie 650 (Olten – Aarau)
- Ausdehnung 30'-Takt Linie 17
- Aufhebung Ringlinienbetrieb Linien 571/572 Abend
- Generelle Taktverdichtungen (abh. von Nachfrage)
- Verlängerung BOGG-Linie 3 Bornfeld
- Neue Buslinie Gäu – Oberaargau
- Verbindung Kienberg – Niederamt
- Ausdehnung Ortsbus Däniken
- Neuerschliessung Mahren (Lostorf) und Eppenbergr

Optimierung Busangebot Region Olten Gösgen Gäu

ANGEBOTSKONZEPT 2010

Kostenübersicht

Gesamtübersicht

		2010	2011	2012
Zusatzabgeltungen	Bus	2.55	2.47	2.36
	Bahn	0.45	0.45	0.45
	Bus + Bahn	3.00	2.92	2.81

Kostenanteile Kanton/Gemeinden

	2010		2011		2012	
	Kt	Gde	Kt	Gde	Kt	Gde
Gemäss gültigem Gesetz 1*	1.65	1.35	1.61	1.31	1.55	1.26
Gemäss Gesetz in Vernehmlassung 2*	1.89	1.11	1.84	1.08	1.77	1.04

1* ÖV-Gesetz (BGS 732.1) und Kostenverteil-Verordnung (BGS 732.21) --> Gemeindeanteil 45%

2* Kompensation Mehrbelastungen Kanton infolge NFA --> Gemeindeanteil 37%

(Alle Zahlen in Mio. Fr)

Optimierung Busangebot Region Olten Gösgen Gäu

Traktanden

- | | |
|-------------------------------------|-----------------|
| 1. Begrüssung | Straumann/Zingg |
| 2. Rahmenbedingungen/Ziele | Suter |
| 3. Ausgangslage | Haldemann |
| 4. Vorstellung Buskonzept | Haldemann |
| 5. Kostenbeteiligung der Gemeinden | Suter |
| 6. Vernehmlassung/weiteres Vorgehen | Suter |
| 7. Sicht Transportunternehmungen | Hofer |
| 8. Sicht Agglomeration AareLand | Zingg |
| 9. Fragen/Diskussion | Straumann |

Optimierung Busangebot Region Olten Gösgen Gäu

Kostenbeteiligung der Gemeinden

Basis der Abschätzung im Vernehmlassungsbericht:

- Kosten- und Erlösschätzung des Planungsbüros
 - Berechnung der zusätzlichen Gemeindebeiträge mit dem Modell der ÖV-Kostenverteilung
 - Revidiertes ÖV-Gesetz mit 37 % Kostenbeteiligung der Gemeinden als Grundlage
 - Keine weiteren Effekte berücksichtigt
- ➔ Ergebnis zeigt näherungsweise, welche Kosten durch das Optimierte Busangebot auf die Gemeinden zukommen.

Optimierung Busangebot Region Olten Gösgen Gäu

Kostenbeteiligung der Gemeinden (Olten)

Gemeinde	Gesamtkosten bisher (Abrechnung 2008 prov.) [CHF]	Zunahme der gewichteten Haltestellen- abfahrten [Abfahrten]	Veränderung Gemeindebeitrag	
			Beitragssatz 45% (ÖV-Gesetz in Kraft) [CHF]	Beitragssatz 37% (ÖV-Gesetz in Vernehmlassung) [CHF]
Boningen	33'000	+34	+9'000	+8'000
Däniken	76'000	+0	+5'500	+4'000
Dulliken	211'500	-4	+11'500	+8'000
Eppenber-Wöschnau	24'000	+31	+3'000	+2'500
Fulenbach	69'000	+88	+22'500	+21'000
Gretzenbach	107'000	+105	+28'000	+26'000
Gunzgen	61'000	+84	+21'000	+20'000
Hägendorf	193'000	+273	+67'500	+63'500
Kappel	75'000	+79	+21'500	+20'000
Olten	1'383'000	+582	+137'500	+114'000
Rickenbach	33'000	+59	+14'500	+13'500
Schönenwerd	237'500	+182	+51'000	+46'500
Starrkirch-Wil	57'500	+72	+18'500	+17'500
Walterswil	20'000	+0	+1'500	+1'000
Wangen b. Olten	319'500	+55	+28'000	+22'500

Optimierung Busangebot Region Olten Gösgen Gäu

Kostenbeteiligung der Gemeinden (Gösgen)

Gemeinde	Gesamtkosten bisher (Abrechnung 2008 prov.)	Zunahme der gewichteten Haltestellen- abfahrten	Veränderung Gemeindebeitrag	
			Beitragssatz 45% (ÖV-Gesetz in Kraft)	Beitragssatz 37% (ÖV-Gesetz in Vernehmlassung)
	[CHF]	[Abfahrten]	[CHF]	[CHF]
Erlinsbach (SO)	201'500	+135	+38'000	+34'500
Hauenstein-Ifenthal	9'500	+0	+500	+500
Kienberg	13'000	+0	+1'000	+1'000
Lostorf	127'000	+254	+60'500	+57'500
Niedergösgen	120'500	+46	+17'500	+15'500
Obergösgen	127'500	+9	+8'500	+6'500
Rohr	4'000	+0	+0	+0
Stüsslingen	64'000	+91	+22'000	+21'000
Trimbach	304'500	+137	+45'500	+40'000
Winznau	92'000	+84	+22'500	+20'500
Wisnau	14'000	+0	+1'000	+500

Optimierung Busangebot Region Olten Gösgen Gäu

Kostenbeteiligung der Gemeinden (Gäu)

Gemeinde	Gesamtkosten bisher (Abrechnung 2008 prov.)	Zunahme der gewichteten Haltestellen- abfahrten	Veränderung Gemeindebeitrag	
			Beitragssatz 45% (ÖV-Gesetz in Kraft)	Beitragssatz 37% (ÖV-Gesetz in Vernehmlassung)
	[CHF]	[Abfahrten]	[CHF]	[CHF]
Egerkingen	135'500	+103	+29'000	+26'500
Härkingen	61'500	+35	+10'500	+9'500
Kestenholz	66'000	-23	-500	-1'500
Neuendorf	83'500	+88	+23'000	+21'500
Niederbuchsiten	48'000	+27	+8'000	+7'500
Oberbuchsiten	76'500	+26	+10'000	+8'500
Oensingen	207'500	+192	+52'000	+48'000
Wolfwil	62'500	+60	+16'500	+15'500

Optimierung Busangebot Region Olten Gösgen Gäu

Traktanden

- | | |
|-------------------------------------|-----------------|
| 1. Begrüssung | Straumann/Zingg |
| 2. Rahmenbedingungen/Ziele | Suter |
| 3. Ausgangslage | Haldemann |
| 4. Vorstellung Buskonzept | Haldemann |
| 5. Kostenbeteiligung der Gemeinden | Suter |
| 6. Vernehmlassung/weiteres Vorgehen | Suter |
| 7. Sicht Transportunternehmungen | Hofer |
| 8. Sicht Agglomeration AareLand | Zingg |
| 9. Fragen/Diskussion | Straumann |

Optimierung Busangebot Region Olten Gösgen Gäu

Vernehmlassung/weiteres Vorgehen

- Vernehmlassungsdauer 20.01.2009 - 06.03.2009
- Auswertungsbericht 13.03.2009
- Diskussion der Ergebnisse in VKK 23.03.2009
- Mehrjahresprogramm 2010 - 2011 22.04.2009
- Kantonsrat 23.06.2009
- Möglicher Umsetzungstermin 12.2009

Optimierung Busangebot Region Olten Gösgen Gäu

Vernehmlassung/weiteres Vorgehen

Die Eingaben sollten folgende Punkte aufgreifen:

- Stimmen die Ziele der Busoptimierung?
- Sind die Massnahmen geeignet, die Ziele zu erreichen?
- Gewünschter Umsetzungshorizont (12.2009 oder 12.2010)?
- Bereitschaft zur Kostenübernahme?
- Bereitschaft zur Realisierung allfälliger Infrastrukturmassnahmen?

Optimierung Busangebot Region Olten Gösgen Gäu

Vernehmlassung/weiteres Vorgehen

Abgabetermin der Eingaben:

6. März 2009

Einreichen der Eingaben bei:

Bahn + Bus Beratung AG 3B

Unterlagen auf:

www.avt.so.ch/vernehmlassungen

Optimierung Busangebot Region Olten Gösgen Gäu

Traktanden

- | | |
|---|-----------------|
| 1. Begrüssung | Straumann/Zingg |
| 2. Rahmenbedingungen/Ziele | Suter |
| 3. Ausgangslage | Haldemann |
| 4. Vorstellung Buskonzept | Haldemann |
| 5. Kostenbeteiligung der Gemeinden | Suter |
| 6. Vernehmlassung/weiteres Vorgehen | Suter |
| 7. Sicht Transportunternehmungen | Hofer |
| 8. Sicht Agglomeration AareLand | Zingg |
| 9. Fragen/Diskussion | Straumann |



AAR bus+bahn



BUS BETRIEB
OLTEN GÖSGEN GÄU



PostAuto
DIE POST



SBB CFF FFS

Optimierung Busangebot Region Olten Gösgen Gäu

Vier Transportunternehmen – Ein Ziel

Sicht der Transportunternehmen



AAR bus+bahn



BUS BETRIEB
OLTEN GÖSGEN GÄU



PostAuto
DIE POST



SBB CFF FFS

- Die Ziele der öffentlichen Transportunternehmungen
 - ▶ Sicherheit für die Fahrgäste und für die übrigen Verkehrsteilnehmerinnen und Verkehrsteilnehmer
 - ▶ Qualitativ hochstehender „Service Public“
 - ▶ **Attraktivität des öffentlichen Verkehrs steigern**
 - ⇒ Angebotsverbesserung
 - ⇒ Gute Anschlüsse Bus - Bus / Bahn - Bus / Bus - Bahn
 - ⇒ Kapazitätsengpässe eliminieren
 - ⇒ Schnellere Verbindungen



AAR bus+bahn



BUS BETRIEB
OLTEN GÖSGEN GÄU



PostAuto
DIE POST



SBB CFF FFS

- **Handlungsbedarf ist gegeben:**
Kundenreaktionen
überlastete Kurse
- **Betriebliche Umsetzung; sportliches Ziel, jedoch unproblematisch**



AAR bus+bahn



BUS BETRIEB
OLTEN GÖSGEN GÄU



PostAuto
DIE POST



SBB CFF FFS

- Vorlauf für die Einstellung von Personal
5 – 6 Monate
- Vorlauf Beschaffung von Bussen
6 – 8 Monate
- Fahrplanwechsel grundsätzlich nur mitte Dezember
möglich

Informationsveranstaltung 26. 01. 2009 in Olten



AAR bus+bahn



BUS BETRIEB
OLTEN GÖSGEN GÄU



PostAuto
DIE POST



SBB CFF FFS

- **Personalbedarf bei den Busunternehmen**
⇒ 19 Hundertprozentstellen
- **Fahrzeugbedarf**
⇒ 5 Busse

Informationsveranstaltung 26. 01. 2009 in Olten



AAR bus+bahn



BUS BETRIEB
OLTEN GÖSGEN GÄU



PostAuto
DIE POST



SBB CFF FFS

- Das neu Buskonzept bringt ALLEN etwas
- **Wir freuen uns auf diese Aufgabe!**
- ▶ Besten Dank für Ihre Aufmerksamkeit

Optimierung Busangebot Region Olten Gösgen Gäu

Traktanden

- | | |
|-------------------------------------|-----------------|
| 1. Begrüssung | Straumann/Zingg |
| 2. Rahmenbedingungen/Ziele | Suter |
| 3. Ausgangslage | Haldemann |
| 4. Vorstellung Buskonzept | Haldemann |
| 5. Kostenbeteiligung der Gemeinden | Suter |
| 6. Vernehmlassung/weiteres Vorgehen | Suter |
| 7. Sicht Transportunternehmungen | Hofer |
| 8. Sicht Agglomeration AareLand | Zingg |
| 9. Fragen/Diskussion | Straumann |

Optimierung Busangebot Region Olten Gösgen Gäu

Traktanden

- | | |
|-------------------------------------|-----------------|
| 1. Begrüssung | Straumann/Zingg |
| 2. Rahmenbedingungen/Ziele | Suter |
| 3. Ausgangslage | Haldemann |
| 4. Vorstellung Buskonzept | Haldemann |
| 5. Kostenbeteiligung der Gemeinden | Suter |
| 6. Vernehmlassung/weiteres Vorgehen | Suter |
| 7. Sicht Transportunternehmungen | Hofer |
| 8. Sicht Agglomeration AareLand | Zingg |
| 9. Fragen/Diskussion | Straumann |

Optimierung Busangebot Region Olten Gösgen Gäu

Fragen/Diskussion

